

ZAPシリーズ



貼る防食材

ZAPシール/テープ

ZAPテープ・シールは貼る亜鉛のイメージで

開発された防食用テープ・シールです。

構成

当製品は亜鉛箔(100 μ m)、導電性(※)粘着剤、剥離紙から構成されています。

※導電性:ZAPテープ・シールは粘着剤の中に混ぜた亜鉛粒によって被防食体との間の導通が確保されます。導通が確保されることで、亜鉛による犠牲防食作用が得られます。

用途例



●支柱地際

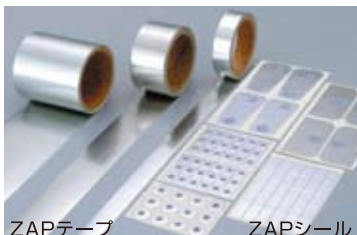

ZAPテープ

ZAPシール



●配管



●溶接部(ビードになじむ)

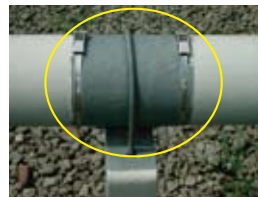

●隙間



●車体

特長

- 期待できる耐用年数は20年以上である事から、補修費用の大幅な低減が図れます。(下記グラフ参照)
・亜鉛箔により信頼性の高い被覆防食効果と導電性粘着剤による犠牲防食作用が期待できます。
- 簡単に施工ができます。
・金属箔ながら柔軟で、対象構造物によく馴染み、簡単に貼り付ける事ができます。
- 膜厚管理が容易です。
・塗装にはない厚み精度が全長に渡って確保できます。
- 養生が不要。貼付直後から防食機能を発揮します。

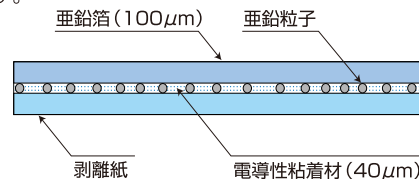

弊社工事実績より算出したZAPテープ・ZAPペーストのLCC比較データ

コスト(1塗装費=100)

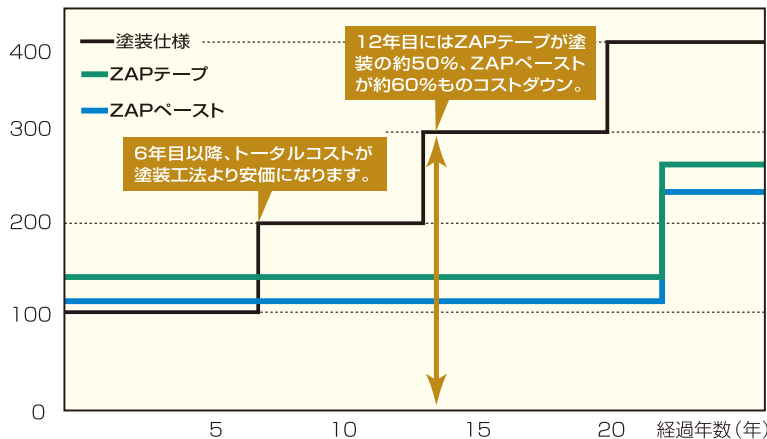

暴露、耐候性の試験結果及び社内試験での経過実績あり

塗る防食材

ZAPペースト

ZAPペーストは

犠牲防食作用のある亜鉛塗布型防食ペーストです。

構成

耐候性のあるブチルゴム系接着剤に高純度亜鉛粉末を混合させて、導電性を持たせています。



特長

- 期待できる耐用年数は20年以上である事から、補修費用の大幅な低減が図れます。(上記グラフ参照)
・2回塗りで300 μ m以上の膜厚を形成でき、被覆防食効果に優れます。
・乾燥膜厚中の亜鉛含有比率は80%以上で、亜鉛末が長期に亘り犠牲防食効果を発揮します。
- 簡単に施工ができます。
・下地調整(3種クレン)後、すぐに塗布ができます。プライマーや溶剤添加の必要はありません。
- 施工後も安心です。
・乾燥後もゴム弾性を維持し、被防食体の熱膨張収縮に追従する為、塗膜異常が起こり難い特長があります。

用途例



●支柱地際



●フランジ



●架線金物



●H型鋼



●外階段周辺

挟む防食材

ZAP-SUS

ZAP-SUSは犠牲防食作用のある

配管架台部用の防食材料です。



構成

ZAP-SUSは1mm厚の高純度亜鉛板と、0.3mm厚のステンレス板(SUS304)を接着した複合板です。ご使用に際しては、簡単に施工ができるよう、各配管径に応じて曲げ加工されています。

特長

- 1.配管と架台の腐食を長期に亘り防ぎます。
 - ・亜鉛板の犠牲防食作用により、配管側の隙間腐食を防ぎます。
 - ・配管の熱膨張収縮により発生する架台部の横ズレに対応します。
- 2.施工が容易にできます。
 - ・新規・既存設備を問わず施工可能です。
 - ・僅かな隙間があれば、容易に挟み込めますので、既設配管でも施工可能です。
- 3.安心で確実な防食施工が可能です。
 - ・ZAP-SUS工法では、より高い防食効果を上げて頂く為に、ZAPテープとZAPペーストの併用をお勧めしています。それにより、異種金属腐食や隙間腐食に対し、安心で確実な防食対策を取る事が可能となります。

▼取り付け完成図

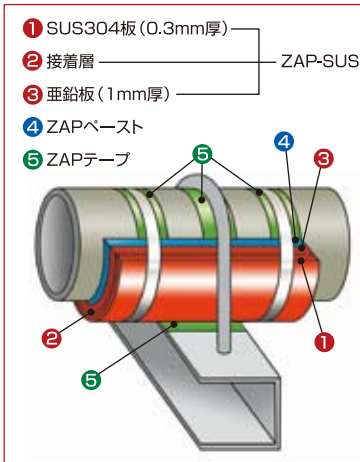

施工方法

- ①配管をジャッキなどを用いて50～80mm程度持ち上げます。
- ②配管と架台接触部のケレン処理を実施して下さい。
- ③ZAP-SUSを用意し、亜鉛面にZAPペーストを塗布して下さい。
- ④挿入したZAP-SUSをステンレスバンドで巻き付けて固定します。
- ⑤元の通り配管を架台の上に戻して施工完了です。



①配管吊り上げ



②接触部のケレン



③ZAPペースト塗布



④ZAPテープを貼り
SUSバンドで固定



⑤施工完了

敷く防食材

ZAP-ST

ZAPシートは屋外構造物等の底面防食用の材料です。

構成

純度99.99%以上の高純度亜鉛を圧延した亜鉛板です。厚み1～7mmまでのラインナップがあります。



特長

- 1.長期間に亘り信頼性の高い防食を發揮します。
 - ・高純度亜鉛板により良好な防食効果が期待できます。
 - ・柔らかい亜鉛板の効果で構造物と亜鉛板が密着し、酸素や水の影響を削減する為、犠牲防食作用と相まって錆を効果的に防ぎます。

※鋼材は機械加工のままで、塗装、油塗布等の表面処理はしていません。

▼評価試験

	試験方法	試験前	屋外曝露(6ヵ月後)	
ZAP-ST				
無防食				



三井住友金属鉱山伸銅株式会社

加工品部・加工品営業課

〒362-0017 埼玉県上尾市ニツ宮 656-1

TEL.(048) 774-8801 FAX.(048) 772-1882

URL <http://www.sabidome.com>

E-mail zap@msmmbc.co.jp